



ママと子どもの“欲しい”が大集合！！



第7回

万博

Marché pour Maman

ママ・マルシェ

～オータムフェスティバル～

出展企画書

平成30年9月21日(金)～9月24日(月・祝)

万博記念公園 自然文化園
お祭り広場・上の広場・下の広場



第7回 万博
ママ・マルシェ

Marché pour Maman

～オータムフェスティバル～

2015年より開催している、ママと子どもが主役のちょっとオシャレなイベント『万博ママ・マルシェ』。第7回目となる今回は9月21日～9月24日に、美や健康をテーマに、万博記念公園がママと子どもたちの欲しいもの・コトが集まるおしゃれな夢の市場に代わります。ママや子どもたちをワクワク・ドキドキさせ、心のぜいたくを感じられるフェスティバルを目指します。開催趣旨をご理解いただき、ご出展賜りますようお願い申し上げます。

開催概要

- タイトル
万博ママ・マルシェ～オータムフェスティバル～
- 会場
万博記念公園 自然文化園 お祭り広場
上の広場 下の広場
- テーマ
ママと子どもたちの欲しいもの・コトが集まる
おしゃれな夢の市場
- 名義
主催：大阪府、産経新聞社
協力(予定)：サンケイリビング新聞社、一般社団法人
My-do、吹田徳洲会病院、特定非営利
活動法人ピンクリボン大阪、北摂手作りの会
- 日程
平成30年9月21日(金)～9月24日(月・祝)
- 開催時間
9:30～16:30
- 入場料：無料
(ただし、自然文化園の入場料として大人250円、小・中学生70円
が別途必要)

動員目標・昨年実績

日程	動員目標	昨年同時期入園者数	天候	一昨年同時期入園者数	天候
9月21日(金)	4000	9月22日(金)	曇	9月23日(金)	曇
9月22日(土)	12000	9月23日(土)	曇	9月24日(土)	曇
9月23日(日)	12000	9月24日(日)	晴	9月25日(日)	曇
9月24日(月)	12000	9月25日(月)	晴	9月26日(月)	曇
合計	40000	合計		合計	39974

※各日とも16時30分までの入園者の実績。昨年度の万博ママ・マルシェ開催時期の入園者数ではありません。
※動員目標は入園者数の目標であり、入園者数を保証するものではありません。

出展までのスケジュール

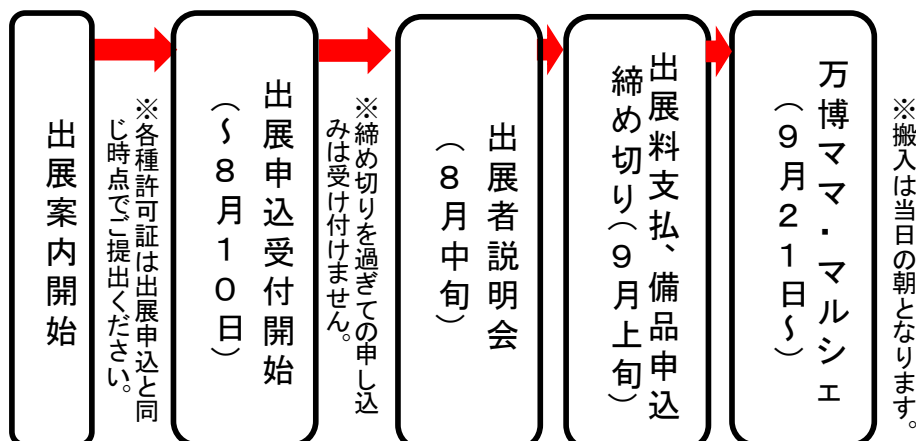

問い合わせ先

万博ママ・マルシェ事務局
〒556-8662
大阪市浪速区湊町2-1-57
産経新聞社
メディア営業局営業第1部
西出 陽輝、天野 嶺
☎06-6633-9506
FAX06-6633-9590
Mail: yoki.nishide@sankei.co.jp
rei.amano@sankei.co.jp

会場全体図



内容案

- ・ハッピーファミリーフェスタ: 美や癒し、オーガニック食品などの健康や安全をテーマにリーズナブルな価格で様々なブースやワークショップ体験を、親子で楽しめる素敵なイベント。
- ・健康啓発コーナー: 各種がんなどの検診啓発や健康啓発のため、健康チェックコーナーなどの実施を予定しています。
- ・手作り雑貨コーナー: 30代~40代のママたちが、主婦目線を取り入れ手作りで制作した雑貨やアクセサリーの販売やワークショップを楽しめるコーナー。
- ・大阪産(もん)コーナー: 大阪の「いいもん」を集めたイベント。「大阪産(もん)」や「大阪産(もん)名品」の魅力を存分に見て、知って、味わっていただくことができるコーナー。
- ・おおさか都市緑化フェア: 都市緑化を推進し、緑豊かな潤いのあるまちづくりに寄与することを目的に、都市緑化意識の高揚、都市緑化に関する知識の普及や植物に関するワークショップが楽しめるコーナー。
(同時開催予定)
- ・上の広場、下の広場: (未定)

出展概要

●ブーステント

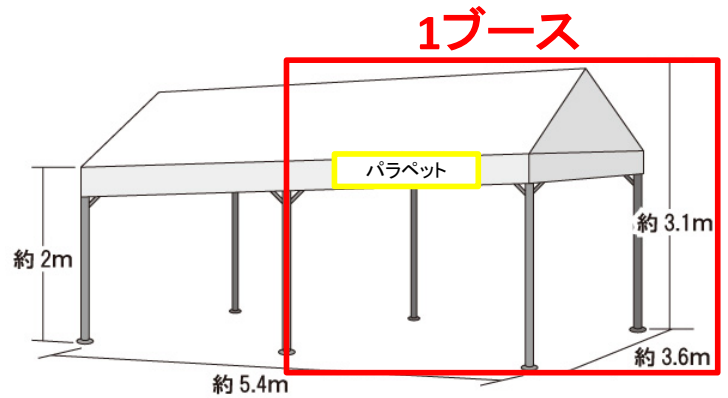
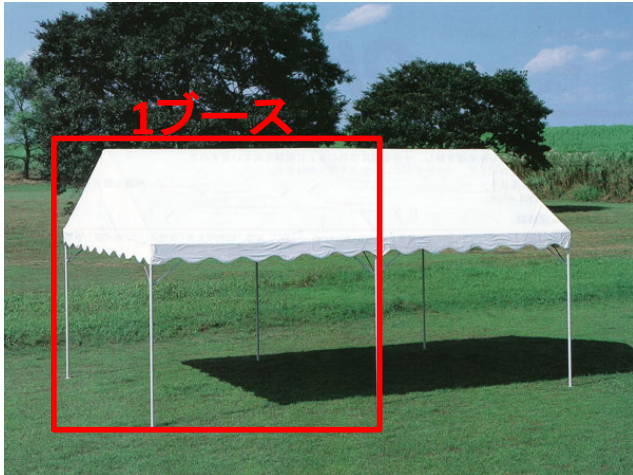

パラペット見本

1ブースサイズ：(間口)2700mm×(奥行)3600mm(上記写真テントの半分となります)
(出展数やブース位置などの都合により、テントサイズが異なる場合があります)

出展料：1ブース：60,000円(税抜)

(2ブース＝テント1張の場合は100,000円(税抜)となります)

※出展日数に関わらず上記料金をいただきます。

※1ブース出展に付属するもの

出展者様の屋号等を表記したパラペット(1200w×600h程度、デザイン指定不可)、
長机(1800×450程度)1台、パイプ椅子2脚、スタッフ証(最大5名まで)

※屋根上には各ブース共通でパラペットを設置するため、屋根部分の装飾はできません。

【移動販売車での出展の場合】

出展料：1台：60,000円(税抜)

※出展日数に関わらず上記料金をいただきます。

出展について

・出展申込について

1) 申込み方法

添付の出展申込書に記載されている所要事項を記入の上、お申し込みください。主催者にて審査後、出展料請求書をお送りいたします。

2) 出展料支払い

出展料金は、出展料請求書に基づき、指定された期限までに指定の口座までお振り込みください。振り込みが確認されて出展申し込み成立となります。なお、期日までに出演料が支払われない場合は出展を取り消す場合があります。

3) 出展者説明会の実施について

出展者説明会(8月中旬)を実施いたします。

・出展内容について

本会場に出展・店できるものは次のとおりです。

1) 出展者

今回の催事開催意義・イメージに主催者側が相応しいと認めたもの。

2) 出展品物

出展品物については、出展者が生産または取り扱っている製品またはサービスとし、飲食物、グッズ等今回の催事開催意義・イメージに沿ったものとします。また、出展品物については、事前に届け出るものとし、主催者の同意が得られない場合は出展できないものとします。

・飲食物の取り扱いについて

飲食物を販売する場合には、営業所所在地が府内一円(ただし政令指定都市・中核市を除く)または万博記念公園内の露店営業の許可を得ている店舗・事業者のみ出展が可能です。露店営業の許可がない場合は、事前に大阪府吹田保健所(食品衛生課06-6339-2225)へお問い合わせの上、許可を得る必要があります。(移動販売車の場合は自動車営業許可が必要になります)

・ブースについて

テントは安全のため主催者側が手配した物を使用させていただきます。出展者にて簡易テントなどの設置は禁止させていただきます。

・ブースの割り当て

ブースの配置は、出展内容などを考慮し主催者側にて決定いたします。割り当てられたブースの全部または一部を有償または無償に関わらず第三者に譲渡または貸与、もしくは出展者相互間で交換することはできません。また、主催者の書面による同意を得ずして出展を他者に委託することはできません。

・火器の使用について

火器の使用が可能です。火器の使用を希望する場合は、事前に主催者に届け出てください(後日、様式を配布いたします)。また、ブース内のレイアウト(火器器具、消火器の位置)も事前に提出ください(説明会の際または火器使用申請後に様式を配布いたします)。コンロなどは、各事業者、店舗にてご準備ください。**プロパンガスについては、安全を考慮し、できる限り主催者からのレンタルにてお願いいたします(別途費用必要)。**

・電気の使用について

- ・電気設備の使用が可能です。**ただし、個別の発電機の持ち込み、使用は禁止しております。**
- ・電気の使用に当たっては事前の申し込み(使用機器、ワット数)が必要です。
- ・電気供給幹線工事は申し込みのあったブースにのみ主催者で行い、各小間まで配線しコンセント設置までを行います。
- ・小間内の電気配線工事は出展者の負担となります。
- ・電気の使用量は次の通り申し受けます。
～1.5KWごとに2万円(税別)

・出展者専用駐車スペース利用料

- ※事前に申請が必要です。(車両進入証を発行いたします。申請のない車は、万博公園内に進入することができません)
- ※1出店者あたり2台までとなります。
- ※園内での事故に主催者は責任を負いません。
- ※園内への進入は、朝は9:10まで、夕方は主催者の許可が出てからとなります。
- ※園内は時速10km/h以下で、ハザードランプを常時点灯し、安全に十分注意の上走行してください。

・追加レンタルについて

- ・テーブルやパイプ椅子などは追加のレンタルを承ります。
- ・プロパンガスについては、できる限りレンタルにてお願いいたします。

広報計画(予定)

■告知広報(予定)

- ・産経新聞大阪本社版朝刊セット版(約80万部)、夕刊(約40万部)・・・全5段カラー広告
- ・サンケイリビング新聞(北摂エリア中心)・・・ディスプレイ広告、パブリシティ広告(予定)
- ・シティリビング(約11万部)パブリシティ(予定)
- ・あんふあん(予定)
- ・ラジオ大阪CM 20秒CM×10回程度
- ・万博記念公園だより 約37万部(折込、配布)
- ・ポスター(万博記念公園駅、万博記念公園中央口など)

■前回掲載イメージ(産経新聞全5段)



(参考)昨年開催実績

前回開催実績

- タイトル: 万博ママ・マルシェ～スプリングフェスティバル～
- 開催日: 2018年4月12日(木)～15日(日)4日間
- 開催時間: 9:30～16:30
- 会場: 万博記念公園 下の広場
- 主催: 大阪府、産経新聞社
- 協力: サンケイリビング新聞社、一般社団法人My-do吹田、徳洲会病院、特定非営利活動法人ピンクリボン大阪、北摂手作りの会

月	日	曜日	天候		入園者数
4	12	木	晴	晴	5,159
4	13	金	晴	晴	6,292
4	14	土	晴	雨	8,828
4	15	日	雨	晴	6,772
合計					27,051

※各日とも16時30分までの入園者の実績(小学生未満は除く)(速報値)

前々回開催実績

- タイトル: 万博ママ・マルシェ～オータムフェスティバル～
- 開催日: 2017年9月28日(木)～10月1日(日)4日間
- 開催時間: 9:30～16:30
- 会場: 万博記念公園 上の広場、下の広場
- 主催: 大阪府、産経新聞社
- 協力: サンケイリビング新聞社、一般社団法人My-do吹田、徳洲会病院、特定非営利活動法人ピンクリボン大阪、北摂手作りの会

月	日	曜日	天候		入園者数
9	28	木	雨	曇	949
9	29	金	晴	晴	3,080
9	30	土	晴	晴	12,500
10	1	日	晴	晴	20,409
合計					36,938

※各日とも16時30分までの入園者の実績(小学生未満は除く)(速報値)



万博ママ・マルシェ ＜出展申込書＞

■出展者情報

記入日：平成30年 月 日

フリガナ			
企業名(屋号)			
パラペット表記			
住所	〒		
連絡先	TEL: (携帯): FAX: MAIL:	フリガナ	
		担当者名	印
		出店規約について同意しました	印

■出展内容

・ブースサイズ:希望するブースサイズにチェックしてください。

- 1ブース【間口2700mm×奥行3600mm、60,000円(税抜)】
 2ブース【間口5400mm×奥行3600mm、100,000円(税抜)】
 移動出展者での出展【60,000円(税抜、1台あたり)】

※出展日数に関わらず上記料金をいただきます。

※ブースサイズは、出展数やブース位置などの都合により、テントサイズが異なる場合があります

※1ブース出展に付属するもの:出展者様の屋号等を表記したパラペット(1200w×600h程度、デザイン指定不可)、長机(1800×450程度)1台、パイプ椅子2脚、スタッフ証(最大5名まで)

※搬入の際の通行証・駐車証、オプション、レンタル備品の追加(机の追加など)については、出展申し込み後にお伺いさせていただきます。

・電気の使用(いずれかにチェックしてください)

1. あり⇒電気使用申込書をご提出ください。 2. なし

※電気の使用量は1.5KWごとに2万円(税別)となります。

・火器の使用(いずれかにチェックしてください)

1. あり⇒火器使用申込書をご提出ください。 2. なし

・追加レンタルの利用(いずれかにチェックしてください)

1. あり⇒追加レンタル品申込書をご提出ください。 2. なし(ブース出展付属分のみ) 3. なし

・出展種別(いずれかにチェックしてください)

1. 展示PRのみ 2. 展示販売 3. 飲食販売 4. その他

※飲食販売の出展者の方は、申し込みと同時に出展内容に該当する露店営業許可書(コピー等)をご提出ください。

・出展内容(必ずご記入ください)

・販売商品、価格表(必ずご記入ください)

会場で販売活動を行われる場合は、主な商品と販売価格を記入してください。

	販売商品	価格		販売商品	価格
1		円	6		円
2		円	7		円
3		円	8		円
4		円	9		円
5		円	10		円

1. 出展者の資格

展示可能なメーカー、小売、卸売などの流通業者及び、本企画の趣旨に照らし主催者が適当と認めたものとします。

また、暴力団員による不当な行為の防止等に関する法律（平成3年法律第77号）第32条第1項各号に掲げる者でないと誓約できる者。

出展の決定は主催者が行い、出展申込者へ通知します。選考内容等に関しては公表いたしません。

なお、出展決定後であっても、主催者が出展者として適当でないと判断した場合、出展を取り消すことができます。

2. 出展物

出展物及び出品物は、趣旨に照らし主催者が適当と認めたものとします。

3. 出展形式

出展物はすべて出展者の責任と経費負担により、会場まで輸送し、出展及び撤去していただきます。

4. 出展の申し込み及び出展料の支払い

(1) 万博ママ・マルシェ出展のお申し込みは、本書の出展申込書に記入、提出したものを主催者が受理した時点をもって正式な出展申し込み受理となります。

(2) 出展決定の通知に合わせて出展料（備品代などを含む）を請求します。出展者は期日までに指定の銀行口座へお振り込みください。なお主催者が定める期日までに出展料をお支払いいただけない場合、主催者は出展を取り消す権利を持ちます。

5. 出展申し込み後の取り消し・変更・返金について

(1) 出展申し込み後、出展物の大幅な変更をする場合は事前に連絡をし、書面をもって主催者の承認を得てください。(2) 出展申し込み後の出展の取り消し・解約は原則認めないものとします。ただし、主催者が取り消し・解約を承認する場合、いったんご入金いただいた出展料その他は、いかなる理由があっても払い戻しいたしません。

6. ブース位置の決定

ブースの位置は、主催者が、出展内容・サービス、ブース数、会場レイアウトを向暑の上決定いたします。

7. 展示・装飾

(1) 会場内の構成、ブースの配置、展示装飾の基本的デザインは全体の統一、調和を図るため主催者が企画し、施工します。

(2) 出展者が特別の自己展示装飾を希望する場合は、別途、主催者とご相談ください。(3) 主催者の承認を得ず、出展者が持ち込んだ展示装飾資材で会場全体の調和、統一を阻害したり、他の出展者の迷惑になるものについては撤去する場合があります。(4) 発電機の持込みは禁止します。

8. 出展物の梱包と輸送

出展物を会場に搬入するために必要なすべての手続きは、出展者の責任と経費負担で行ってください。搬入の時期、方法、送付などについては別に定めます。

9. 出展物実演について

(1) 出展物は、ブース内において実演することができます。ただし、会場条件及び現地安全諸法規等により危険なもの、騒音の激しいもの、有害なもの等は実演を禁止または制限することができます。(2) 実演のために必要な補助員、材料、機材などはすべて出展者の経費負担となります。

10. 宣伝物品の配布及び宣伝行為

会期中、会場において宣伝物、見本等を配布する場合、会場の諸規定により許可されないものについては、その配布をお断りする場合があります。また、出展ブース外での呼び込み等、騒音、奇声を発する宣伝行為も自制願います。

1 1. 食料品販売及び飲食営業について

(1) 食料品販売及び飲食営業については、あらかじめ、各出展者が所轄保健所に露店営業許可などの許可を得てご出展ください。尚、所轄保健所の許可書のコピーを開催前に「万博ママ・マルシェ事務局」にご提出願います。また、店頭にも保健所の許可書のコピーを掲示してください。(2) ごみ等の処理については主催者の指示に従ってください。(3) 指定場所（出展場所）以外の試飲・試食はできませんので、ご了承下さい。

1 2. 物品・飲食品等の即売、販売について

(1) 物品・食料品等の即売、販売をおこなう出展者は事前に主催者に販売内容、設定価格等、販売計画を書面で提出し、承諾を得てください。主催者の承諾を得ず、その価格・方法などが他の出展者とのバランスを崩したり、来場者に迷惑をかける場合には営業を中止していただく場合があります。

(2) 催事中、出展者と来場者との売買行為から生じる金銭授受など金銭管理及び商品管理等につきましては、主催者はその責任を負いません。

1 3. 出展物の管理

出展物は出展者の責任で管理してください。主催者は出展物の管理について善良なる管理者としての注意を払いますが、損害損失（火災、盗難、破損、紛失、その他不時の災害等）についてはその責任を負いません。

1 4. 催事の開催不能、開催中止等

災害、その他主催者の責めに帰することのできない事由により、開催不能、開催中止等となった場合、これによって生ずる出展者の損害及び不利益等について、主催者はその責を負いません。

1 5. 出展物に対する保険

出展物及び搬入物に対する必要保険は、会場に搬入された時を含め、出展者に付保させていただきます。

1 6. 催事終了後の出展物の処理

出展物及び自己装飾資材は催事終了後、ただちにお持ち帰り願います。

1 7. 出展契約の解消

主催者は、出展者が本規約に違反した場合には、出展契約を解消することができるものとします。

1 8. 規約外事項

(1) 本規約に定めのない事項が発生した場合、主催者はその対策を決定することができるものとします。

(2) 前号の場合、出展者は速やかに主催者の決定した対策に従っていただくものとします。

1 9. 事故防止及び責任

(1) 出展者は、出展物の搬入、展示、実演、搬出を通じ、事故発生の防止に努めてください。(2) 主催者は、出展者が行う前号の作業について必要と認めた時は、事故発生防止を図るための処理を命じ、その作業の制限または中止を求めることがあります。(3) 出展者にかかわる行為によって事故が発生した時は、当該出展者の責任において解決して下さい。

万博ママ・マルシェ＜電気使用申込書＞

※出展申込と同時に提出ください

ご出展者名	
ご担当者名	

使用する電気器具について

電気器具名称	使用電気容量
	W
	W
	W
	W
	W
合計	W

電気の使用量は次の通り申し受けます(期間中一律)。

～1.5KW:2万円(税別)、以降1KWごとに1万円(税別)

※電源供給には、容量の限度がございます。必ず事前に申し込みください。搬入時・マルシェ当日のお申込みは受付いたしかねますので、予めご了承ください。

※発電機の持ち込みは禁止です。

万博ママ・マルシェ＜火器使用申込書＞

※出展申込と同時に提出ください

ご出展者名	
ご担当者名	
火元責任者名	
使用目的	

使用する火器について

品名	数量	備考
コンロ		
フライヤー		
裸火(ストーブなど)		
プロパンガス		

※品目に記載のない火器については、空欄に品目をご記入ください。

※プロパンガスについては、安全を考慮し、できる限り主催者からのレンタルにてお願いいたします(別途費用必要)。

※火器を使用する際は、消火器の設置が必須となりますのでご準備をお願いいたします。また、消防署に店舗レイアウトを提出する必要があるございますので、後日お配りするレイアウト書をご提出ください。

※消火器のレンタルも行います。

プロパンガス・消火器のレンタルについては、追加レンタル品申込書にてお申し込みください(プロパン5kg1本 4,500円、消火器1本 1,000円(各税別))。

万博ママ・マルシェ 出展者証・駐車証 申込書

ご出展者名	
ご担当者名	
スタッフ証 必要数	枚 ※1出展者あたり最大5枚まで

・搬入車両についてご記入ください。(1出展者あたり1日2台まで)

	車種/車番	車両管理者/携帯電話	搬入予定時間
21日 (金)			
22日 (土)			
23日 (日)			
24日 (月)			

※搬入車両の届け出がない場合は、園内へ車両の進入ができません。
園内への進入可能時間や駐車位置については、駐車証に記載いたします。

・前日(9月20日)搬入車両についてご記入ください。(1出展者あたり1日2台まで)

※9月20日(木)の搬入可能時間は14:00~16:00(予定)となります。
※開園日のため、園内への車両の進入はできません。駐車場所より台車等で搬入ください。

万博ママ・マルシェ 追加レンタル品 申込書

ご出展者名	
ご担当者名	

・レンタル備品追加申込み ※1ブースにつきテーブル1台、パイプイス2脚は提供いたします。

品名	単価	数量	金額
①テーブル(横1800×幅450)【追加分】	2,500円/本	本	円
②パイプイス【追加分】	600円/脚	脚	円
③テーブルクロス・布(白)	1,250円/枚	枚	円
④テーブルクロス・ビニール(白)	750円/枚	枚	円
⑤消火器	1,000円/本	本	円
⑥プロパンガス(5kg)	4,500円/本	本	円
			円
合 計			円

※金額は税別価格となっております。

記載以外のもののレンタルをご希望の場合は、事務局にお問い合わせください。